



**LE RÉSEAU DE CRÉATION  
ET D'ACCOMPAGNEMENT PÉDAGOGIQUES**

**Ce document a été mis en ligne par le Canopé de l'académie de Montpellier  
pour la Base Nationale des Sujets d'Examens de l'enseignement professionnel.**

**Ce fichier numérique ne peut être reproduit, représenté, adapté ou traduit sans autorisation.**

N° DE CANDIDAT : \_\_\_\_\_

# Certificat d'Aptitude Professionnelle *Menuisier Installateur*

## Epreuve EP3 « Fabrication d'ouvrages Spécifiques »

### DOSSIER SUJET



#### Constitution du dossier

Descriptif du produit et travail demandé	Page 2/9
Détail des opérations et grille d'évaluation	Page 3/9
Feuille de débit et processus de fabrication	Page 4/9
Dossier de définition du produit	Page 5/9 à 8/9
Grilles d'évaluation pour surveillants	Page 9/9

SESSION : 2015

N°

Examen et spécialité : **CAP MENUISIER INSTALLATEUR**

Intitulé de l'épreuve : **EP3 « Fabrication d'ouvrages spécifiques »**

Type : **Dossier Sujet**

Durée : **7 heures**

Coefficient : **4**

Page 1/9

## PANIER A LINGE

### Situation :

En vue de réceptionner le linge arrivant de l'étage supérieur, le client vous demande de fabriquer un panier à linge en bois massif et panneaux dérivés.  
Le panier devant être facilement déplaçable, il doit être léger et pourvu de roulettes.

### Caractéristiques de l'ouvrage :

Le panier à linge de dimensions 700x460x460 est constitué d'une structure Montants/Traverses en bois massif.

Les traverses seront tenonnées et viendront s'assembler dans la rainure des montants.

Le remplissage sera réalisé à l'aide de panneaux ajourés pris en rainure dans la structure Montants/Traverses.

Un panneau de fond en MDF 19mm fixé sur tasseaux accueillera les 4 roulettes permettant de déplacer aisément le panier à linge.

### Quincaillerie :

L'assemblage des roulettes et des tasseaux sera réalisé à l'aide des vis appropriées.  
Vous disposez de 4 roulettes pivotantes à platine qui devront être vissées sur le panneau de fond.

### Le parc machine :

- ✓ Dégauchisseuse.
- ✓ Raboteuse.
- ✓ Tenonneuse pré réglée par le centre.
- ✓ Toupie réglée par le centre.
- ✓ Scie circulaire à format.
- ✓ Outillages électroportatifs : visseuse, ponceuse...
- ✓ Outils : mèches à bois, embouts, fraises pour têtes de vis à 90°...
- ✓ Outils de serrage : serre-joints, dormants ou cadreuse.

## TRAVAIL DEMANDE

### On vous donne :

Les montants corroyés.  
Les traverses corroyées.  
Les panneaux de côté mis à format.  
Le panneau de fond mis à format avec surcote.  
Les tasseaux bruts de débit.  
La quincaillerie : vis, roulettes...  
Le parc machine.  
Le dossier de définition, la fiche de débit et le processus de fabrication.

### On vous demande : (voir détail des opérations d'usinage page 3/9)

De réaliser les différents usinages sur les pièces en respectant le processus de fabrication page 4/9.  
De réaliser l'assemblage du panier à linge.  
De réaliser la finition de l'ouvrage.  
De travailler en toute sécurité.

### On exige : (voir barème de notation page 9/9)

Un travail en sécurité sur les machines outils.  
Un produit respectant le dossier de définition.  
Une finition permettant l'application directe d'un vernis.  
Un poste de travail rangé et nettoyé.

SESSION : 2015		N°	
Examen et spécialité : <b>CAP MENUISIER INSTALLATEUR</b>			
Intitulé de l'épreuve : <b>EP3 « Fabrication d'ouvrages spécifiques »</b>			
Type : <b>Dossier Sujet</b>	Durée : <b>7 heures</b>	Coefficient : <b>4</b>	Page 2/9

## DETAIL DES OPERATIONS A REALISER PAR LE CANDIDAT

## GRILLE D'EVALUATION

Durée conseillée

Barème utilisé lors de l'évaluation sur la dégauchisseuse et la raboteuse

✓ <b>Lecture du dossier</b>		20 min
✓ <b>Etablissement des différentes pièces</b>		15 min
✓ <b>Panneau de coté REP 1</b>		
- Défonçage à l'aide du gabarit fournit		50 min
- Ponçage		15 min
✓ <b>Montant REP 2</b>		
- Mise à longueur sur scie circulaire		15 min
Appui ponctuel à régler par le candidat		
- Profilage de la rainure sur toupie à arbre vertical		20min
Réglée par le centre d'examen		
- Ponçage		10 min
✓ <b>Traverse REP 3</b>		
- Tenonnage sur tenonneuse à dérouleurs		30 min
Appui ponctuel à régler par le candidat		
- Profilage de la rainure sur toupie à arbre vertical		10 min
Réglée par le centre d'examen		
- Ponçage		10min
✓ <b>Panneau de fond REP 4</b>		
- Mise à format		10 min
✓ <b>Tasseau REP 5</b>		
- Dégauchissage (évaluation)		20 min
- Rabotage (section 20mm x 20mm) (évaluation)		20 min
- Mise à longueur		15 min
Appui ponctuel à régler par le candidat		
- Perçage et fraisage		20 min
✓ <b>Assemblage</b>		60 min
✓ <b>Fixation des roulettes</b>		30 min
✓ <b>Finition de l'ensemble</b>		40 min
✓ <b>Rangement du poste de travail</b>		10 min

### Eléments à disposition :

- ✓ Dégauchisseuse
- ✓ Raboteuse
- ✓ Equerre, pied à coulisse
- ✓ 4 tasseaux 330x27x27 + 1 pièce d'essai

### Travail demandé :

- ✓ Corroyage des tasseaux section finie 20x20mm

### Evaluation :

#### ✓ **Dégauchisseuse :**

- Le candidat vérifie l'équerrage du guide pièce /2
- Le candidat règle la prise de passe /2
- Les pièces sont correctement orientées sur la table /2
- Les 2 surfaces de références sont correctement réalisées /8
- Le candidat contrôle l'angle sur ses pièces /2
- Le candidat porte ses EPI /2
- Le poste de travail est rangé et nettoyé /2

**Total**

**/20**

#### ✓ **Raboteuse :**

- Le candidat règle la table en montant /2
- Les pièces sont correctement orientées sur la table /4
- L'usinage est méthodique (1 pointage pour les 4 pièces) /4
- Le candidat contrôle la section de ses pièces /4
- Le candidat porte ses EPI /2
- Le poste de travail est rangé et nettoyé /2

**Total**

**/20**

SESSION : 2015		N°	
Examen et spécialité : <b>CAP MENUISIER INSTALLATEUR</b>			
Intitulé de l'épreuve : <b>EP3 « Fabrication d'ouvrages spécifiques »</b>			
Type : <b>Dossier Sujet</b>	Durée : <b>7 heures</b>	Coefficient : <b>4</b>	Page 3/9

## Feuille de débit :

		FEUILLE DE DEBIT				EP3 CAP MI	
Ensemble :		PANIER A LINGE				Nota : Débit Panier à linge pour 1 produit	
Sous Ensemble :							
Rep.	Désignation	Dimensions finies				Matière	Observations
		Nb.	Long.	Larg.	Ep.		
1	Panneau de Coté	4	640	420	8	CP / MDF	Matière selon Centre d'examen.
2	Montant	4	700	30	30	MASSIF	Matière selon Centre d'examen.
3	Traverse Haute & Basse	8	420	40	30	MASSIF	Matière selon Centre d'examen.
4	Panneau de Fond	1	400	400	19	MDF	
5	Tasseau	4	300	20	20	MASSIF	Matière selon Centre d'examen.

## Vue d'ensemble avec coupe locale :

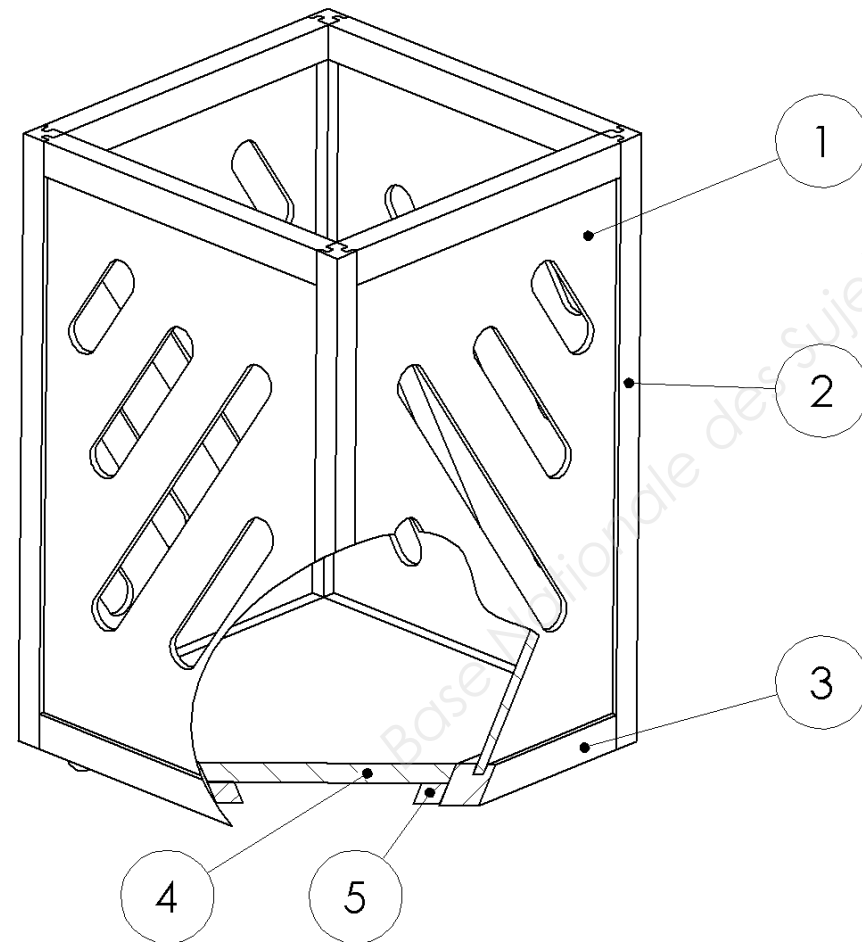

## Processus de fabrication :

PROCESSUS DE FABRICATION						
Ensemble		Panier à linge				
Sous-ensemble						
Elément repère		1	2	3	4	5
Nombre d'élément		4	4	8	1	4
Phases	Machines					
Tronçonnage	SCT		X	X		X
Déclignage	SCD		X	X		X
Dégauchissage	DE		X	X		X
Rabotage	RA		X	X		X
Mise à longueur	SCT		X			X
Tenonnage	TED			X		
Profilage Rainure	TOV		X	X		
Mise à format	SCP	X			X	
Perçage	Manuel					X
Défonçage	Manuel	X				
Finition 1	Manuelle	X	X	X	X	X
Assemblage	Manuel	-----				
Assemblage	Manuel				-----	
Finition 2	Manuelle				X	

SESSION : 2015		N°	
Examen et spécialité : <b>CAP MENUISIER INSTALLATEUR</b>			
Intitulé de l'épreuve : <b>EP3 « Fabrication d'ouvrages spécifiques »</b>			
Type : <b>Dossier Sujet</b>	Durée : <b>7 heures</b>	Coefficient : <b>4</b>	Page 4/9

VUE ECLATEE  
ECHELLE 1:10

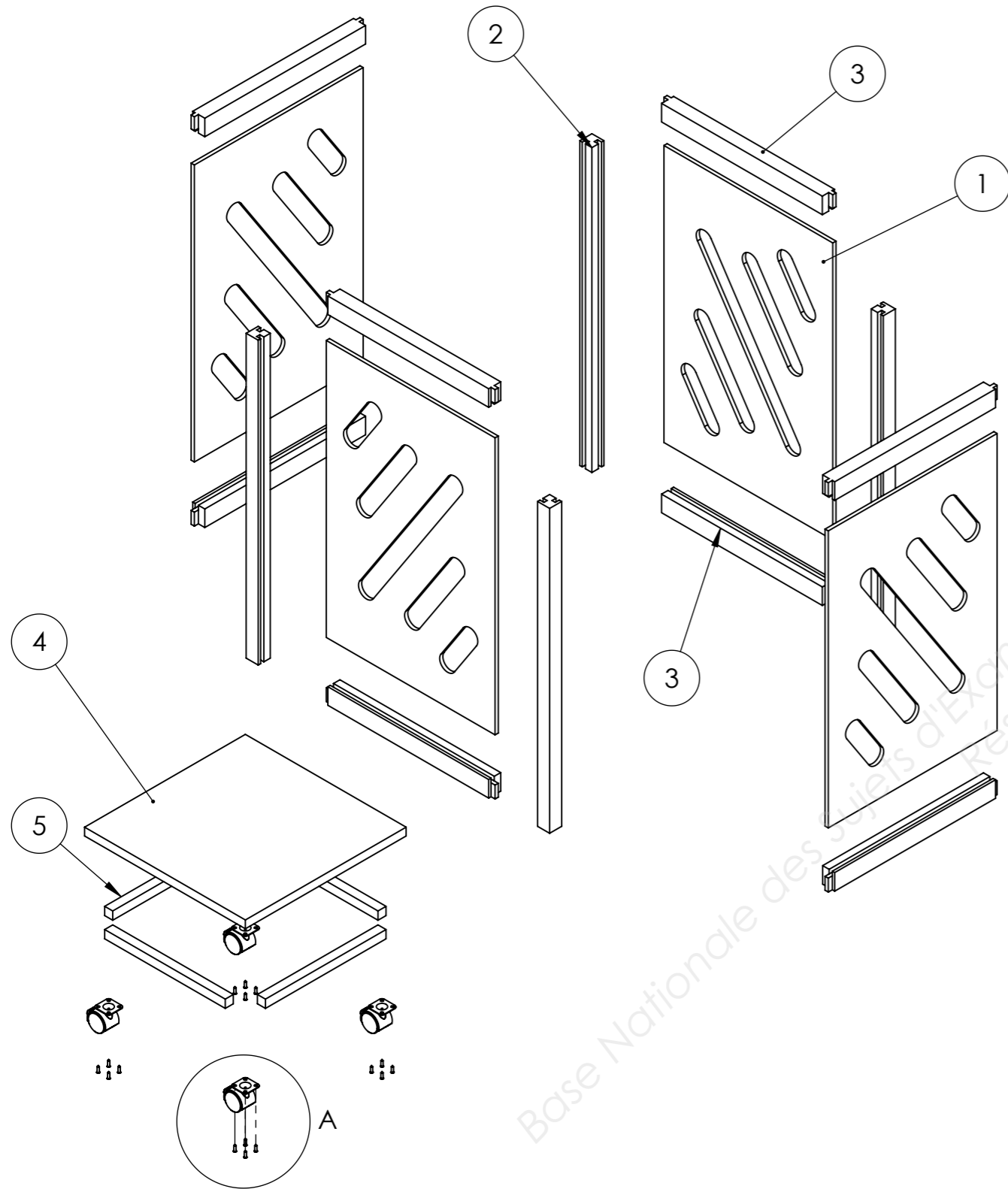

NOMENCLATURE PANIER A LINGE

REPERE	DESIGNATION	MATIERE	QTE
1	Panneau coté	CP / MDF	4
2	Montant	Massif	4
3	Traverse Haute/Basse	Massif	8
4	Panneau fond 19mm	CP / MDF	1
5	Tasseau 20x20mm	Massif	4
6	Roulette Twiny	Acier / Polypropylène	4
7	Vis TF 4x15	Acier zingué	16

DÉTAIL A  
ECHELLE 1 : 2

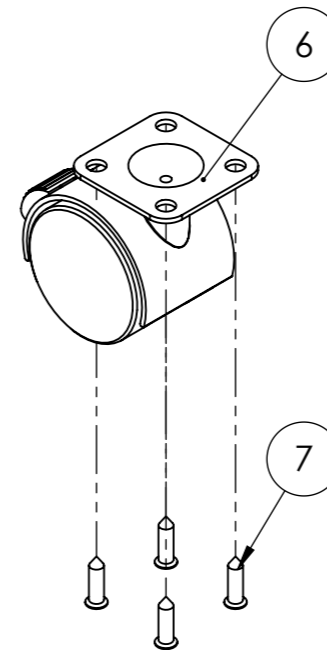

VUE ISOMETRIQUE  
ECHELLE 1:10

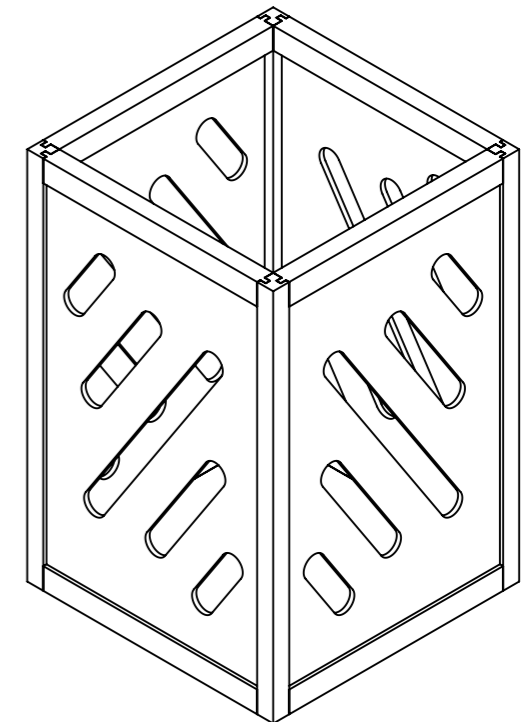

DESSIN DE D'ENSEMBLE	
Ensemble : Panier à linge	Ech 1:5

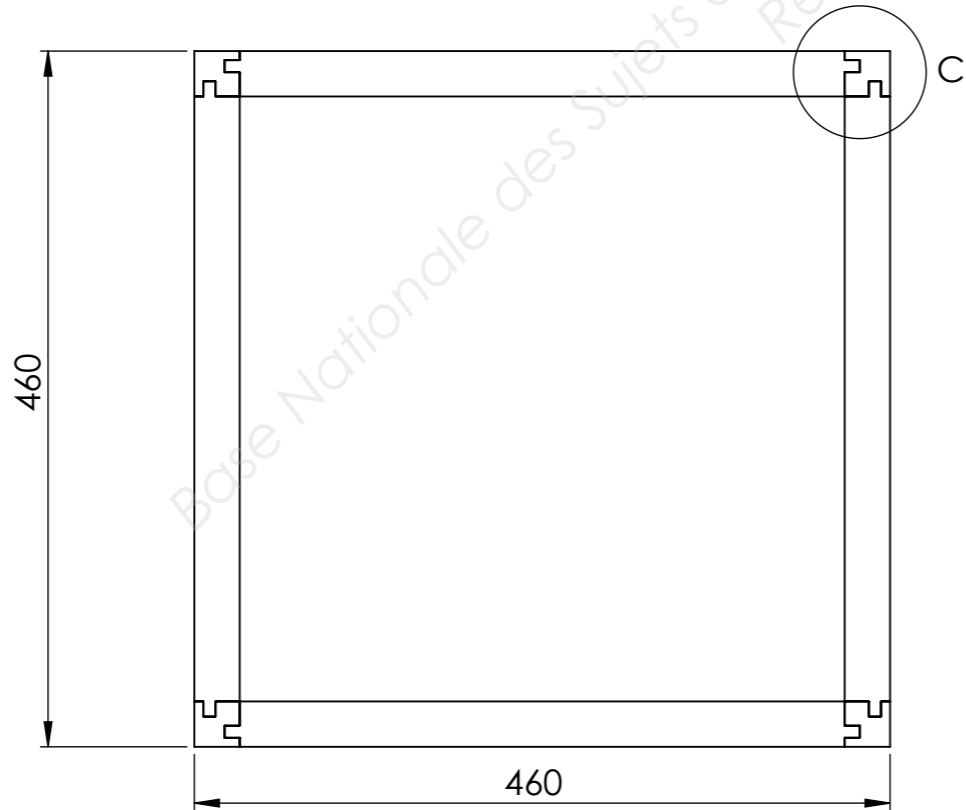
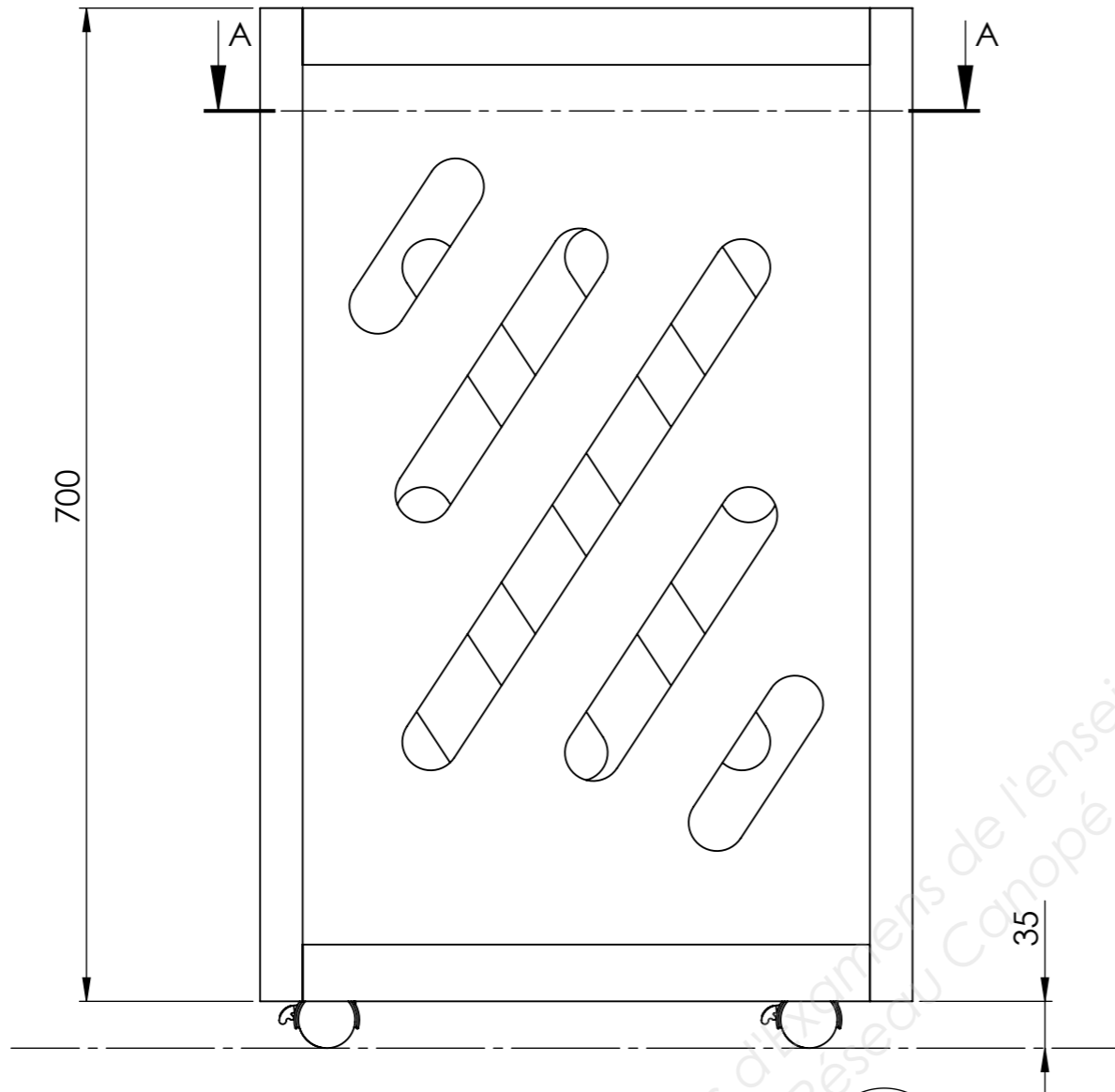

SECTION A-A  
ECHELLE 1 : 5

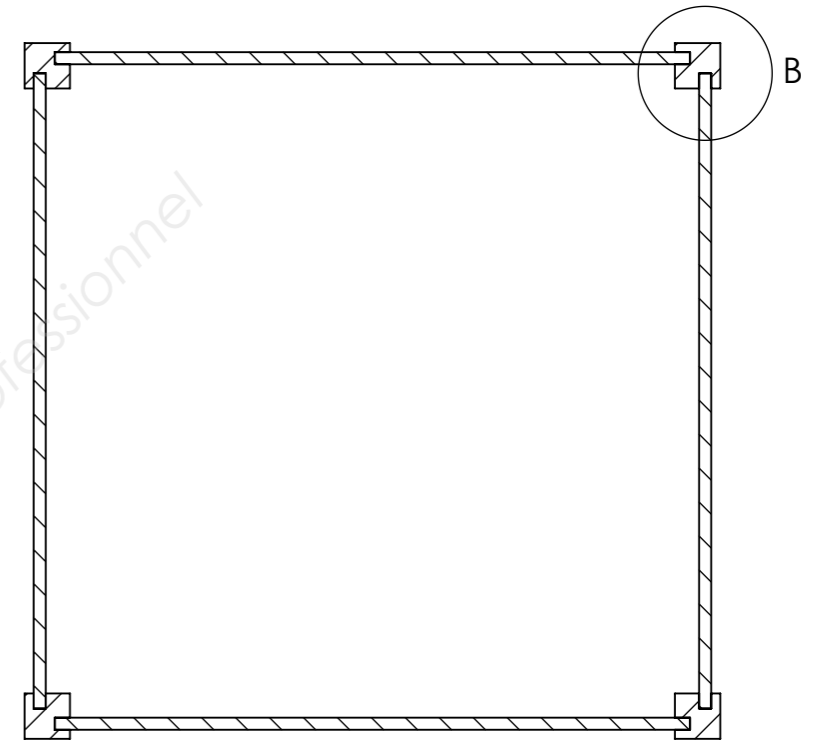

DÉTAIL B  
ECHELLE 1 : 1  
Assemblage Montant/ Panneau

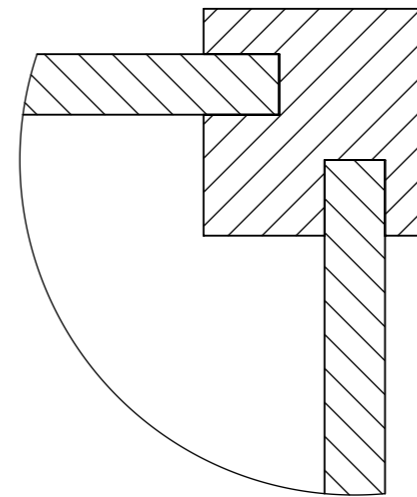

DÉTAIL C  
ECHELLE 1 : 1  
Assemblage Montant/Traverse

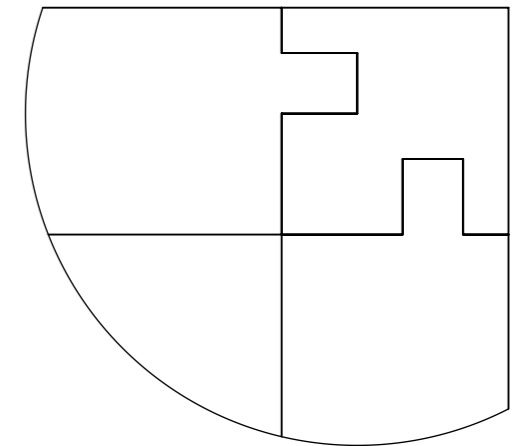

DESSIN DE DEFINITION	
Ensemble : Panier à linge	Montant REP2 Ech 1:1

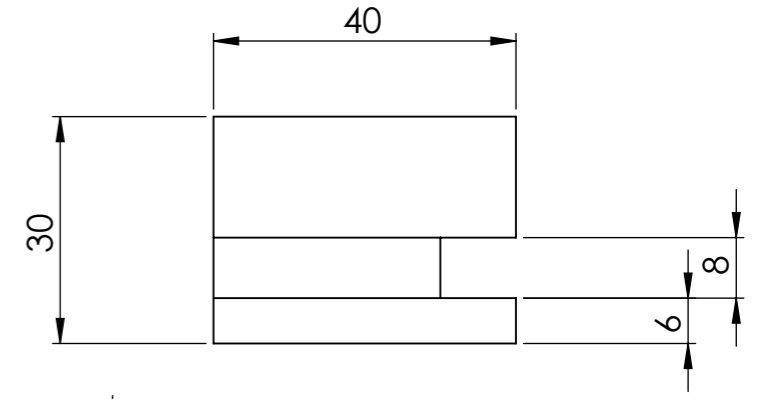
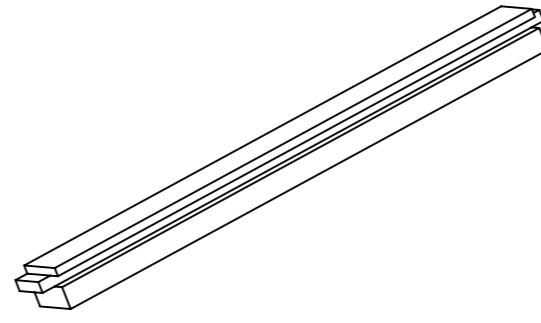
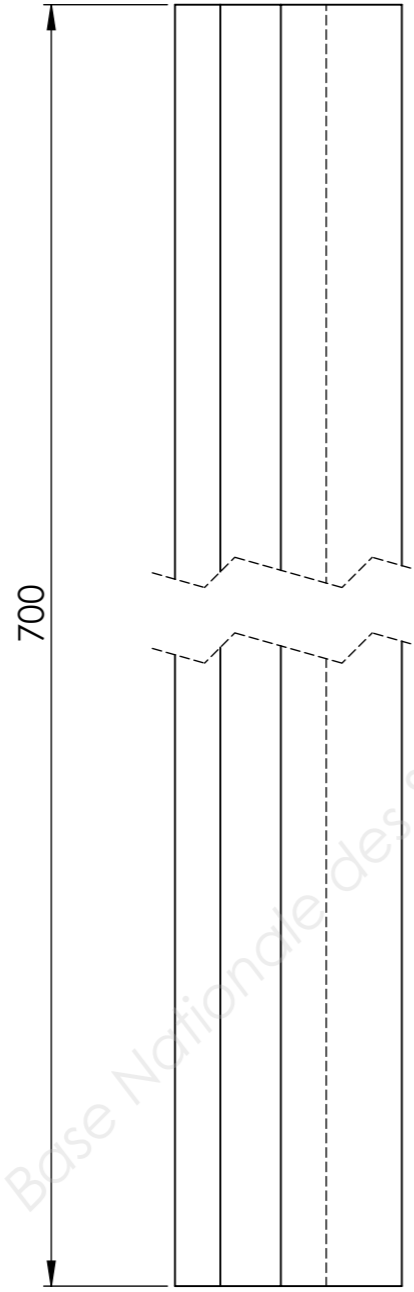
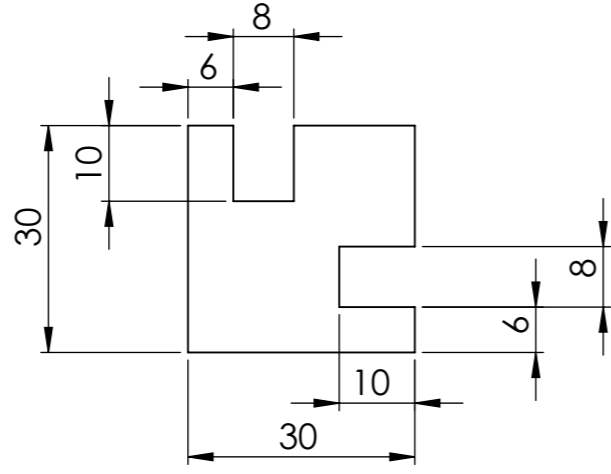
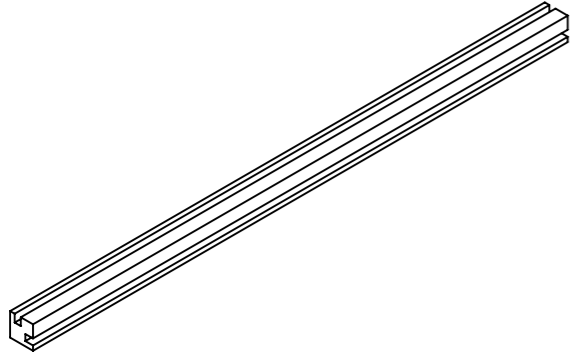

DESSIN DE DEFINITION	
Ensemble : Panier à linge	Traverse REP3 Ech1:1

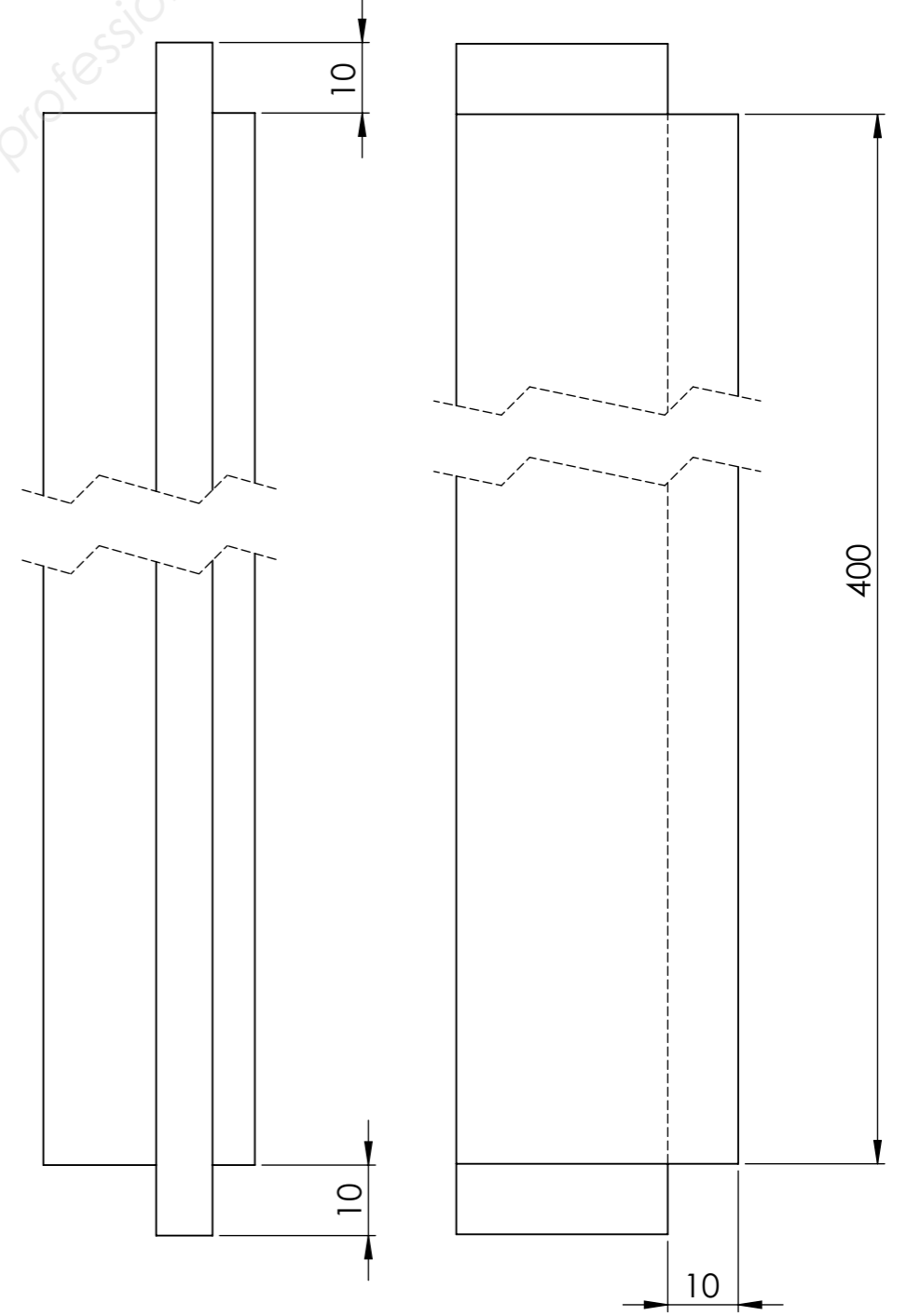

Examen et Spécialité :	CAP MENUISIER INSTALLATEUR	
Intitulé de l'épreuve : EP3 Fabrication d'ouvrages spécifiques	Page 7/9	



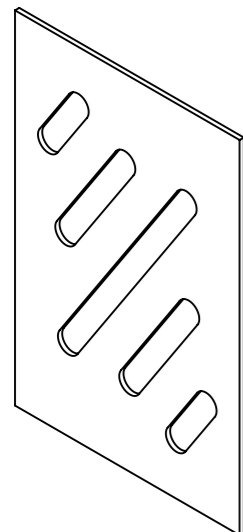

DESSIN DE DEFINITION	
Ensemble : Panier à linge	Panneau coté REP1 Ech 1:5

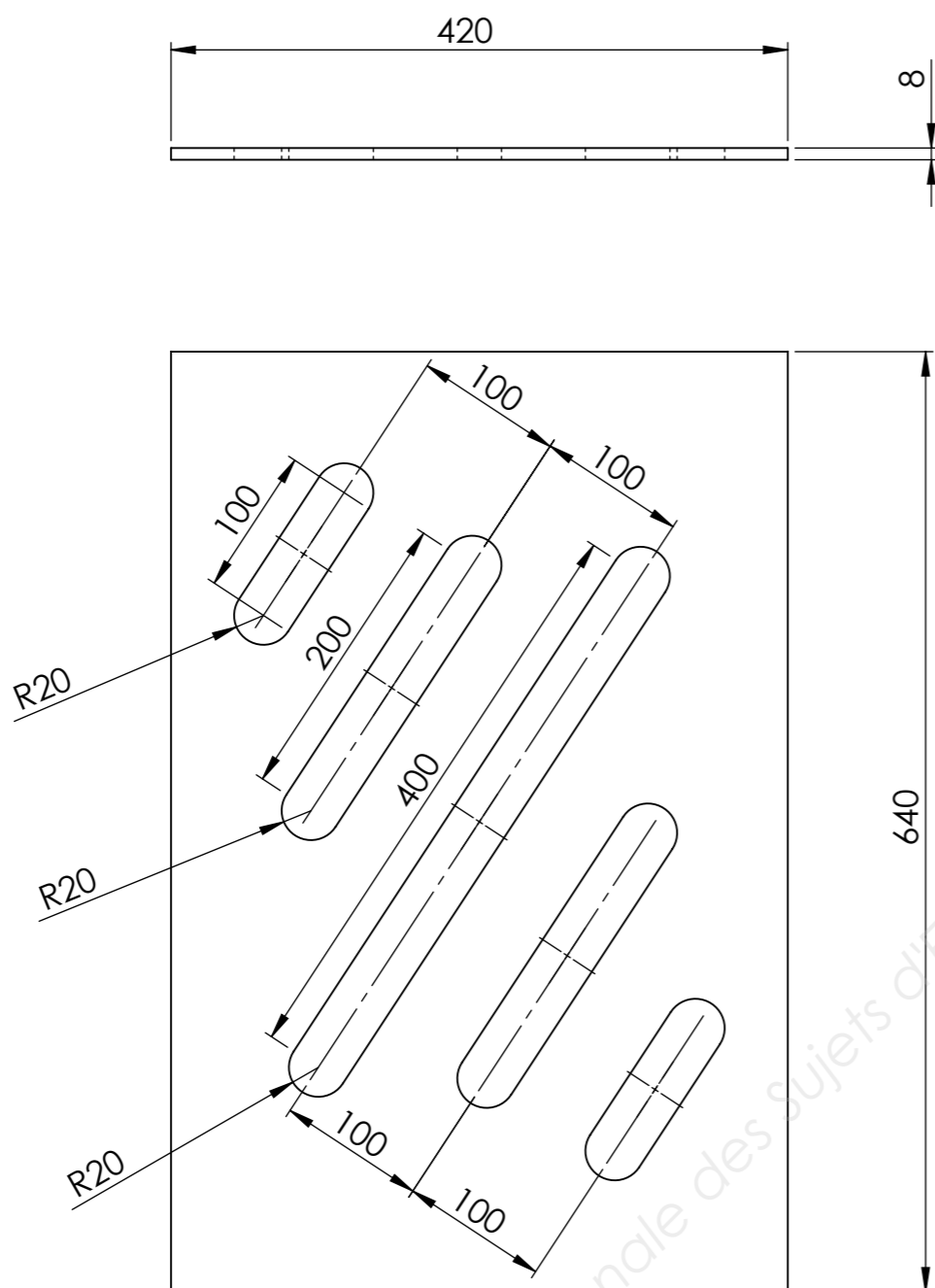

Les centres des poches oblongues sont situés sur la diagonale du panneau.

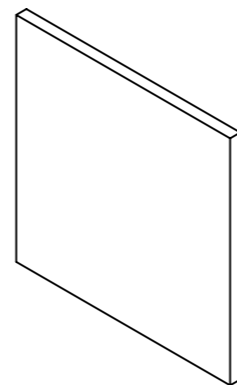

DESSIN DE DEFINITION	
Ensemble : Panier à linge	Panneau fond REP 4 Ech 1:5

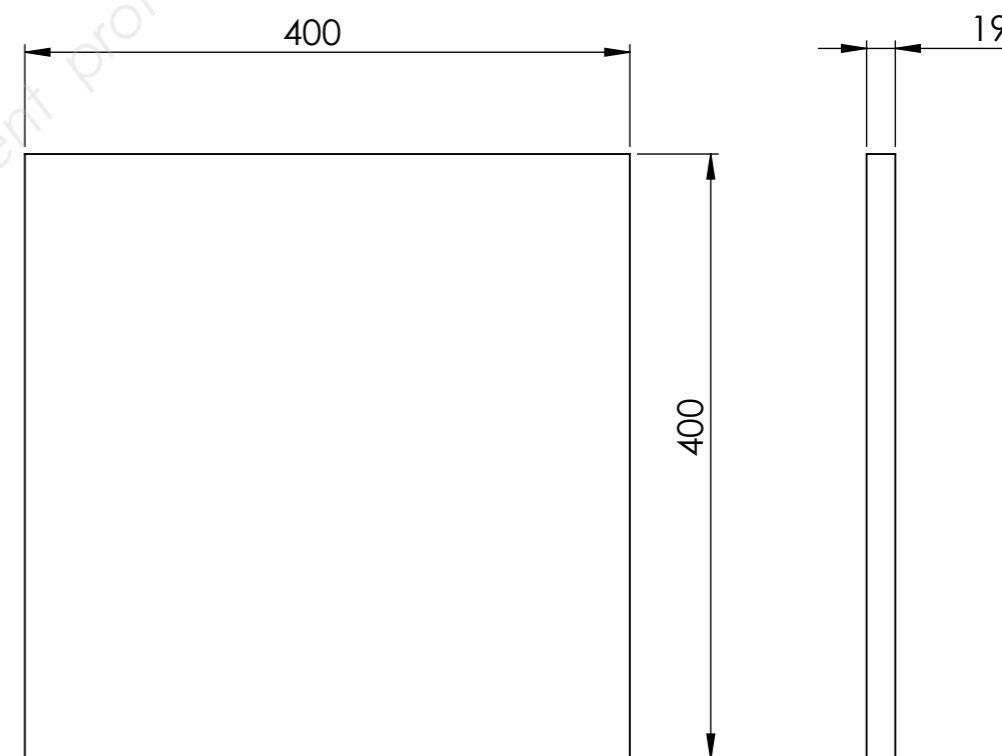

Examen et Spécialité :	CAP MENUISIER INSTALLATEUR	
Intitulé de l'épreuve : EP3 Fabrication d'ouvrages spécifiques	Page 8/9	

N° DE CANDIDAT : \_\_\_\_\_

## GRILLE D'EVALUATION SUR MACHINES

A remplir par les surveillants en cours d'épreuve.

### Éléments à disposition :

- ✓ Dégauchisseuse
- ✓ Raboteuse
- ✓ Equerre, pied à coulisse
- ✓ 4 tasseaux 330x27x27 + 1 pièce d'essai

### Travail demandé :

- ✓ Corroyage des tasseaux section finie 20x20mm

### Evaluation :

#### ✓ Dégauchisseuse :

- Le candidat vérifie l'équerrage du guide pièce
- Le candidat règle la prise de passe
- Les pièces sont correctement orientées sur la table
- Les 2 surfaces de références sont correctement réalisées
- Le candidat contrôle l'angle sur ses pièces
- Le candidat porte ses EPI
- Le poste de travail est rangé et nettoyé

/2
/2
/2
/8
/2
/2
/2
<b>Total</b>
<b>/20</b>

#### ✓ Raboteuse :

- Le candidat règle la table en montant
- Les pièces sont correctement orientées sur la table
- L'usinage est méthodique (1 pointage pour les 4 pièces)
- Le candidat contrôle la section de ses pièces
- Le candidat porte ses EPI
- Le poste de travail est rangé et nettoyé

/2
/4
/4
/4
/2
/2
<b>Total</b>
<b>/20</b>

## GRILLE D'EVALUATION DE L'ENSEMBLE FINI

A remplir par les surveillants en fin d'épreuve.

	Critères	Barème
<b>Assemblage caisson</b>	Equerrage	+/- 2mm
	Qualité des assemblages	Joints arasements / montants
	Dimensions Hors tout	+/- 2mm
		/10
		/10
		/10
<b>Assemblage fond</b>	Tasseaux	Perçages repartis, Fraisages effectués
	Vis	Le choix est judicieux
		/05
		/05
<b>Roulettes</b>	Répartition	Les roulettes sont équitablement reparties
	Cote sol/traverse basse	35mm (+ /- 2mm)
		/05
		/05
<b>Finition</b>	Aspect général, ponçage, traces de colle...	/20
<b>Dégauchisseuse</b>	Report note Dégauchisseuse	/20
<b>Raboteuse</b>	Report note Raboteuse	/20
<b>Rangement</b>	Le poste est rangé et nettoyé	/10
		/10
	<b>TOTAL</b>	<b>/120</b>
	<b>NOTE FINALE</b>	<b>/20</b>

SESSION : 2015		N°	
Examen et spécialité : <b>CAP MENUISIER INSTALLATEUR</b>			
Intitulé de l'épreuve : <b>EP3 « Fabrication d'ouvrages spécifiques »</b>			
Type : <b>Dossier Sujet</b>	Durée : <b>7 heures</b>	Coefficient : <b>4</b>	Page 9/9